

TANIA MOURAUD

ROOMS 1969 - 2024



ARTIST'S STATEMENT

Tania Mouraud a conçu différentes typologies d'espaces entre les « PASSAGES », sas de déconditionnement, les « INITIATION ROOMS » et « INITIATIONS SPACES », respectivement des chambres et observatoires destinés aux cadres domestique et paysager. La rigueur épurée du dessin des plans techniques rejoint la documentation du land art comme les projets analytiques de l'art conceptuel. Certains espaces relèvent d'un idéalisme romantique : suspendus à la montagne ou creusés à flanc de falaise, ils proposent une immersion fusionnelle avec la nature. D'autres passent en revanche par l'introspection et la transcendance d'une expérience physique.

Tania Mouraud created different types of spaces between "PASSAGES", deconditioning chambers, "INITIATION ROOMS" and "INITIATIONS SPACES", respectively rooms and observatories intended for the home and landscaped environments. The minutely precise technical drawings bring to mind documentation on land art as well as analytical projects from conceptual art. Some spaces adhere to romantic idealism: suspended on a mountainside or hollowed out of a cliff, they offer fusional immersion with nature. Others, however, provide introspection and transcendence of a physical experience.

Tania Mouraud

Actions

1968 - 2014

dimensions des originaux 21 x 27 cm

Actions

1968 - 2014

Parallèlement à ses espaces, le plus souvent restés au stade du concept, Tania Mouraud a pensé une série d'actions potentielles décrites dans de simples phrases. Ces idées, poétiques et utopiques, parfois irréalisables, sont laissées à la libre interprétation du public. Ses phrases font écho aux préoccupations de son temps, de la vogue pour le régime macrobiotique, qui fut le versant alimentaire du penchant pour le bouddhisme, à une potentielle odyssee spatiale. Elles entrent également en résonance avec le champ de l'art conceptuel, qui recourt fréquemment à l'écriture pour énoncer des actions potentielles. Yoko Ono, notamment, avec ses Instructions, propose dès 1964 au spectateur des consignes orales ou écrites.

Parallel to her spaces, most of which remained in the concept stage, Tania Mouraud imagined a series of potential actions described in simple phrases. These poetic and utopian, sometimes unrealisable, ideas are left open to interpretation. Her phrases reflect the era's contemporary issues, from the fad for macrobiotics, which was the dietary penchant of the Buddhism trend, to a possible space odyssey. They also run along the same lines as conceptual art which often resorts to writing to formulate potential actions. Through her Instructions, Yoko Ono for instance, provided audiences with oral or written instructions as of 1964.

Tania Mouraud

INITIATION N°1

UN SATELLITE D'INITIATION DANS L'ESPACE

projet 1968

Action n1, (R77), 1968 - 2014, 29,70 x 42 cm, edition 1/5
Phrases dactylographiées sur papier

Tania Mouraud

INITIATION N°2

MANGER UN BOL DE RIZ PENDANT UNE HEURE ET DEMIE

projet 1970

Action n2, (R78), 1970 - 2014, 29,70 x 42 cm, édition 1/5
Phrases dactylographiées sur papier

Tania Mouraud

INITIATION N°3

LORSQUE LES CONDITIONS METEOROLOGIQUES LE PERMETTENT,
PROJETER SUR LE CIEL DE PARIS OU DE TOUTE AUTRE VILLE
LES MERIDIENS CELESTES DE CE LIEU

projet 1970

Action n3, (R79), 1970 - 2014, 29,70 x 42 cm, edition 1/5
Phrases dactylographiées sur papier

Tania Mouraud

INITIATION SPACE N°4

DANS UN DESERT DE SABLE, UN PARALLELEPIPEDE RECTANGLE
EN OR MASSIF
Longueur 550 cm
Largeur 450 cm
Hauteur 60 cm

projet 1971

Initiation Space n4, (R62), 1971 - 2014, 29,70 x 42 cm, edition 1/5
Phrases dactylographiées sur papier

Tania Mouraud

Initiation Rooms

1969 - 2014

Tania Mouraud

Initiation Room n°1

1970 - 2014

INITIATION ROOM ①

CONCEPTION MOURAUD

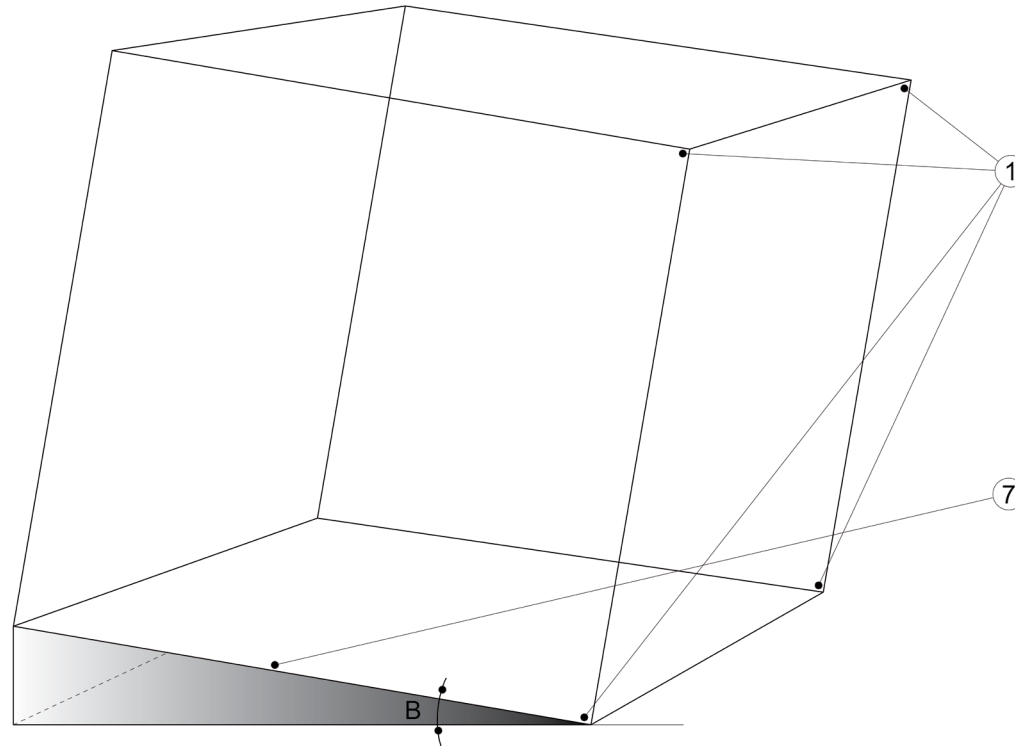

Initiation Room n1, (R47), 1970 - 2014, 120,90 x 86,10 cm (framed), edition 1/5
Tirage numérique sur papier Fine Art

Tania Mouraud



Initiation Room n1, (R25), 1969 - 2010, 75,80 x 75,80 x 107,20 cm, edition 1/5
PMMA, PVC, polycarbonate, peinture acrylique; socle intégré : mélaminé, pieds métal, peinture acrylique

Initiation Room n°2

1970 - 2014

« Cet environnement est conçu pour être ajouté à n'importe quel bâtiment privé ou public. C'est un lieu où les gens peuvent se rendre pour échapper au rythme effréné de la vie extérieure et rechercher la consolation en eux-mêmes, en expérimentant la blancheur, l'espace infini, etc. Comme il joue sur le reflet infini de la lumière, l'espace se démultiplie, en déployant ses reflets dans l'infini de la perception. La hauteur étant volontairement très basse, il est conçu pour s'asseoir et expérimenter le calme. J'ai fait cet environnement après avoir contemplé une tête de Bouddha Tang. »

[Tania Mouraud, note manuscrite [en anglais], 1970]

"This environment is conceived so as to be added to any private or public building. It's a place where people can go to escape the hectic rhythm of life outside and seek solace in themselves, experiencing whiteness, endless space, etc. As it is playing on endless reflection of light, the space demultiplies itself, unfolding its reflections into the infinity of perception. The height being voluntarily very low, it is made to be sitted and experience calmness. I did this environment after contemplating a sculpture Tang of Buddha."

[Tania Mouraud, handwritten note, 1970]

Tania Mouraud

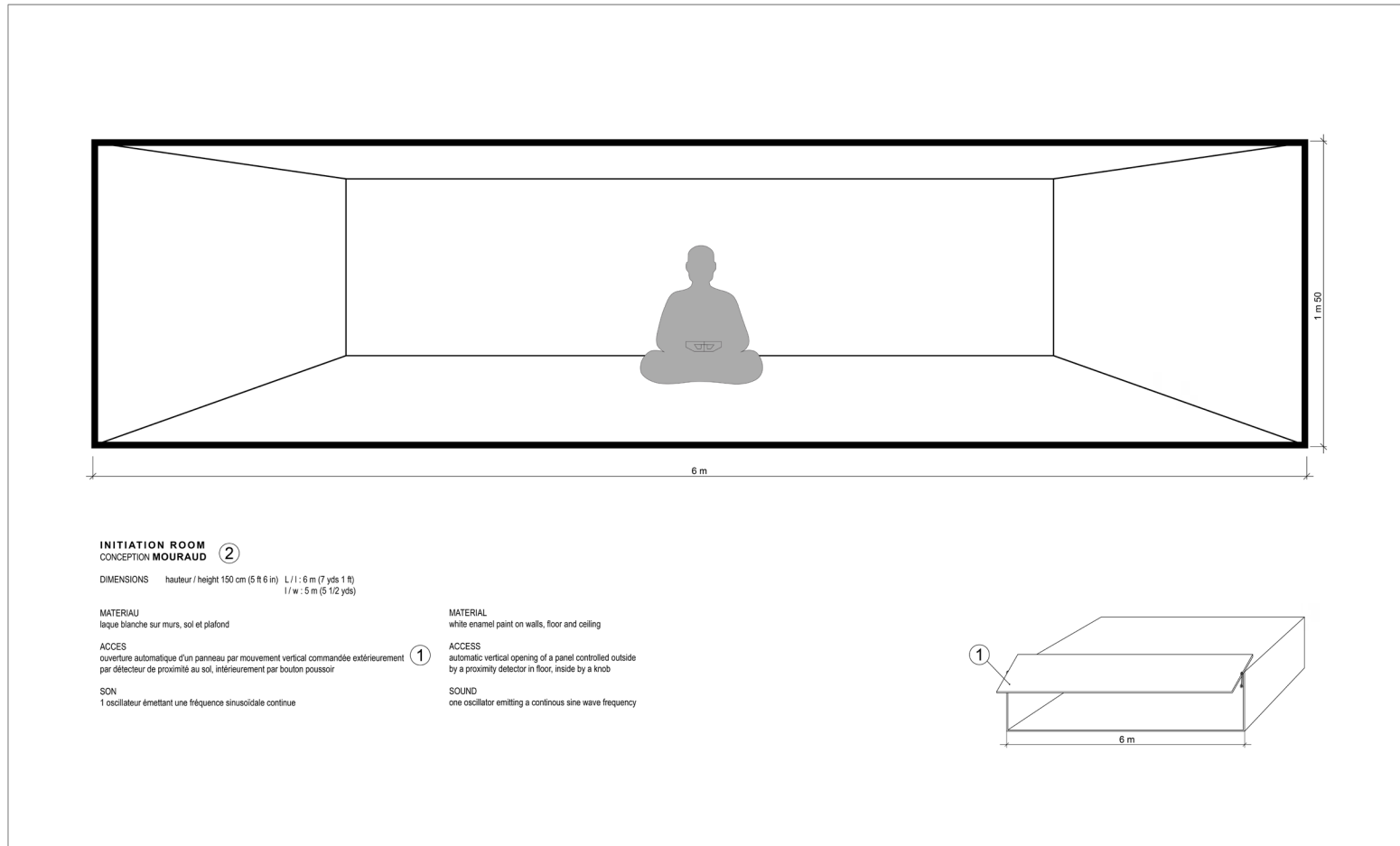

Initiation Room n2, (R47), 1970 - 2014, 114 x 72 cm (framed), edition 1/5
Tirage numérique sur papier Fine Art

Tania Mouraud



Initiation Room n2, (R7), 1969 - 2010, 75,80 x 75,80 x 94,50 cm, edition 1/5
PMMA, PVC, polycarbonate, peinture acrylique; socle intégré : mélaminé, pieds métal, peinture acrylique

Tania Mouraud

Initiation Room n°2

Installation Galleria LP220, Turin
1971

Tania Mouraud



Initiation Room n2, (R15), 1971, installation view Galleria LP220, Turin
Laque blanche sur sol, murs et plafond, son

Initiation Room n°2

Installation CCC, Tours
2010



Initiation Room n2, (R15), 2010, installation view CCC. Tours
Laque blanche sur sol, murs et plafond, son

Tania Mouraud

Initiation Room n°3

1970 - 2014

INITIATION ROOM ③

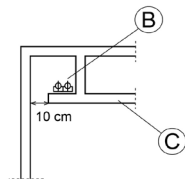
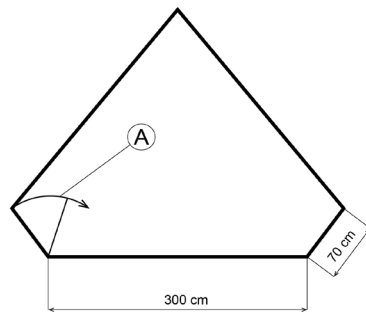

- Ⓐ Ouverture par un côté mobile
- Ⓑ Néons

CONCEPTION MOURAUD

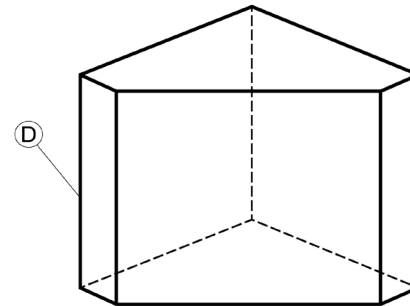

- Ⓒ Faux plafond
- Ⓓ Hauteur intérieure 260 cm

Initiation Room n3, [R49], 1970 - 2014, 44 x 31,70 cm (framed), edition 1/5
Tirage numérique sur papier Fine Art

Tania Mouraud

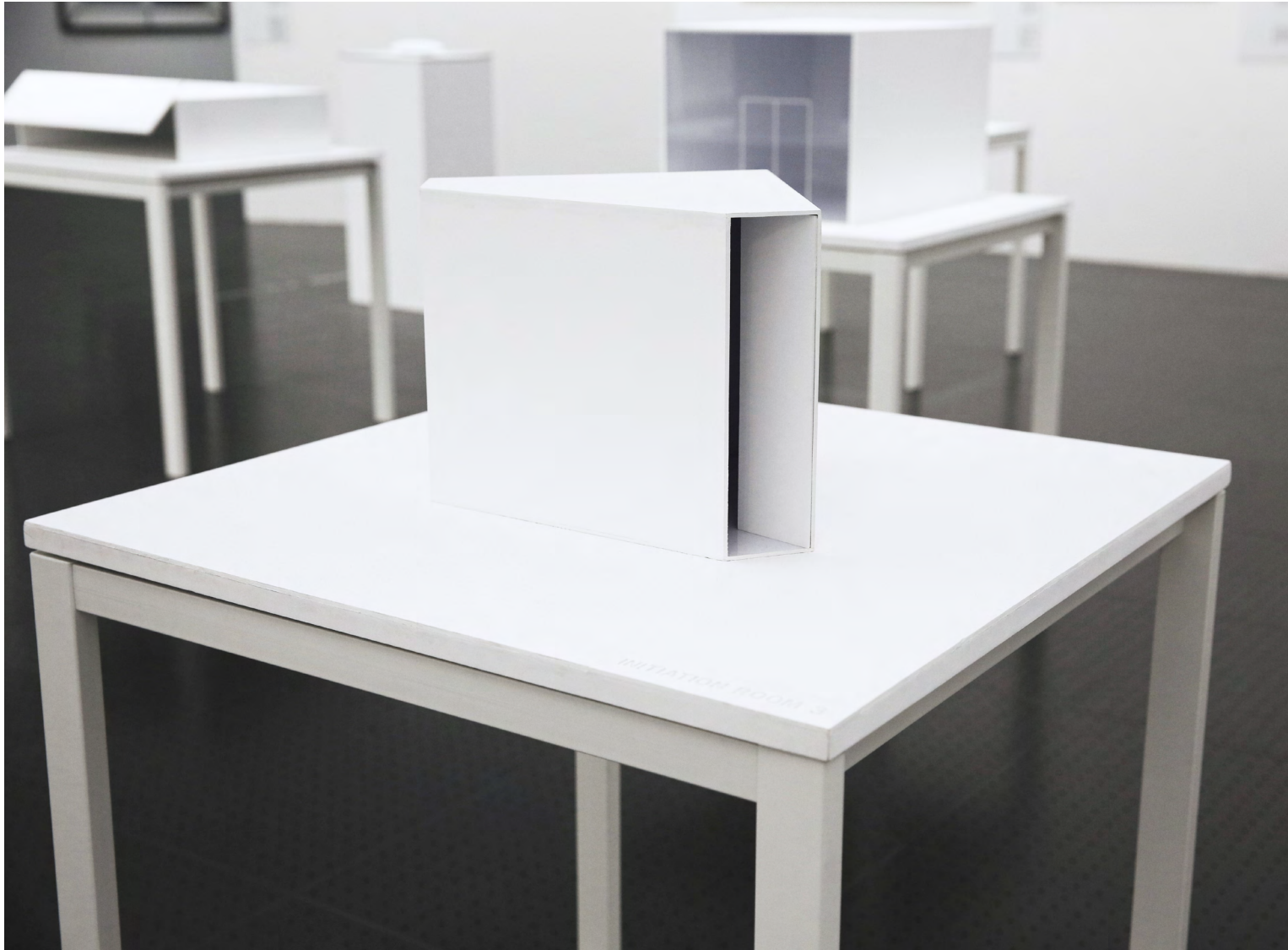

Initiation Room n3, (R26), 1969 - 2011, 75,80 x 75,80 x 100,50 cm, edition 1/5
PMMA, PVC, polycarbonate, peinture acrylique; socle intégré : mélaminé, pieds métal, peinture acrylique

Initiation Room n°3

Installation chez un collectionneur
1974

Tania Mouraud

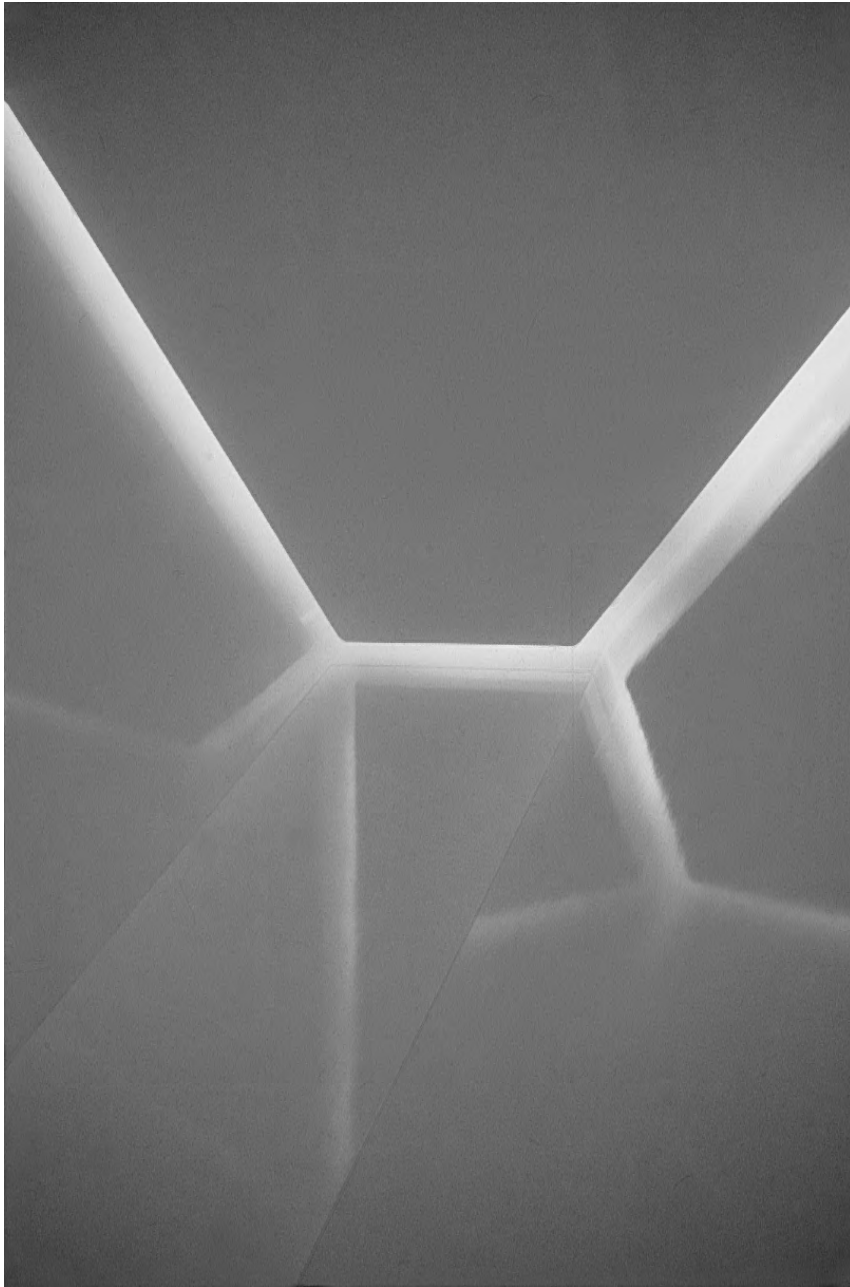

Initiation Room n3, (R), 1974, installation view
Laque blanche sur sol, murs et plafond, lumière blanche, fréquence sinusoïdale 200 hz

Tania Mouraud

Initiation Room n°4

1970 - 2014

INITIATION ROOM ④

CONCEPTION MOURAUD

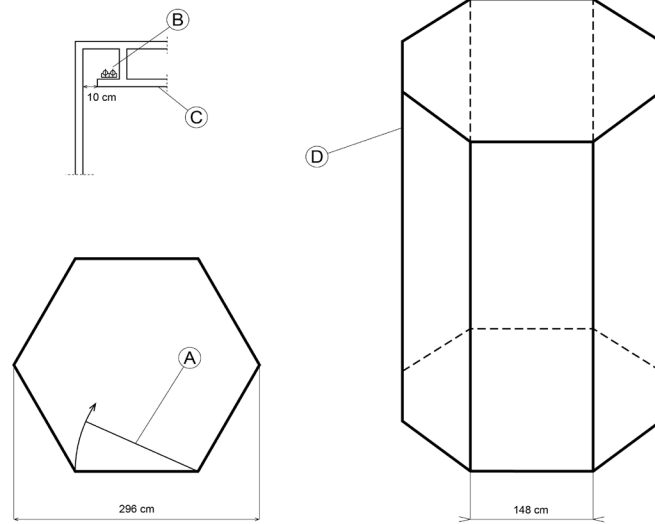

- Ⓐ Ouverture par un côté mobile
- Ⓑ Néons
- Ⓒ Faux plafond

- Ⓓ Hauteur intérieure 397 cm
- SON
- Fréquence sinusoïdale 200 Hz

Initiation Room n4, (R11), 1970 - 2014, 31,70 x 44 cm (framed), edition 1/5
Tirage numérique sur papier Fine Art,

Tania Mouraud



Initiation Room n4, (R33), 1970 - 2011, 75,80 x 75,80 x 100,50 cm, edition 1/5
PMMA, PVC, polycarbonate, peinture acrylique; socle intégré : mélaminé, pieds métal, peinture acrylique

Tania Mouraud

Initiation Room n°4

Installation Centre d'Art La Criée, Rennes
1989

Tania Mouraud

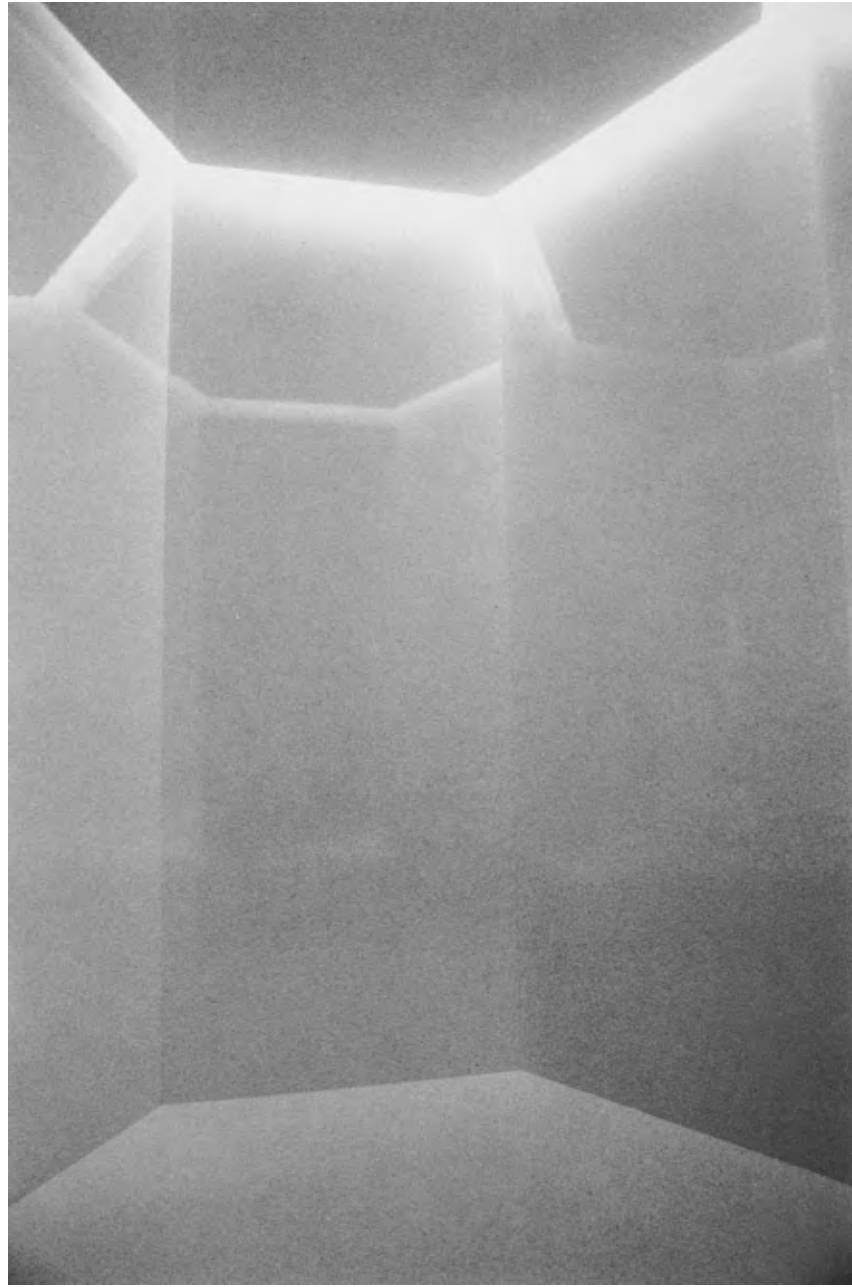

Initiation Room n4, (R34), 1989, installation view Centre d'Art La Criée, Rennes
Laque blanche sur sol, murs et plafond, néons

Tania Mouraud

Initiation Room n°5

1992 - 2014

Tania Mouraud

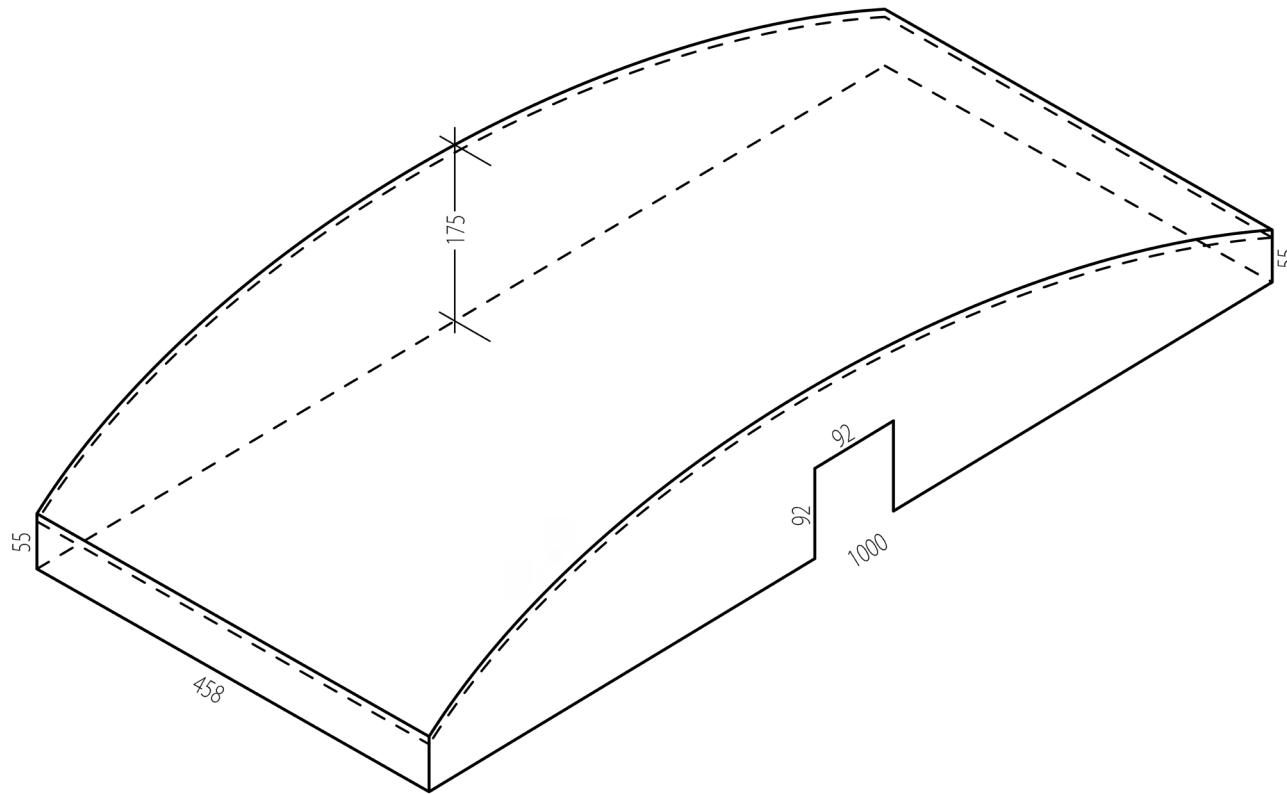

INITIATION ROOM N°5

TANIA MOURAUD

Initiation Room n5 - 1/2, (R53), 1992 - 2014, 120,90 x 86,10 cm, edition 1/5
Tirage numérique sur papier Fine Art

Tania Mouraud

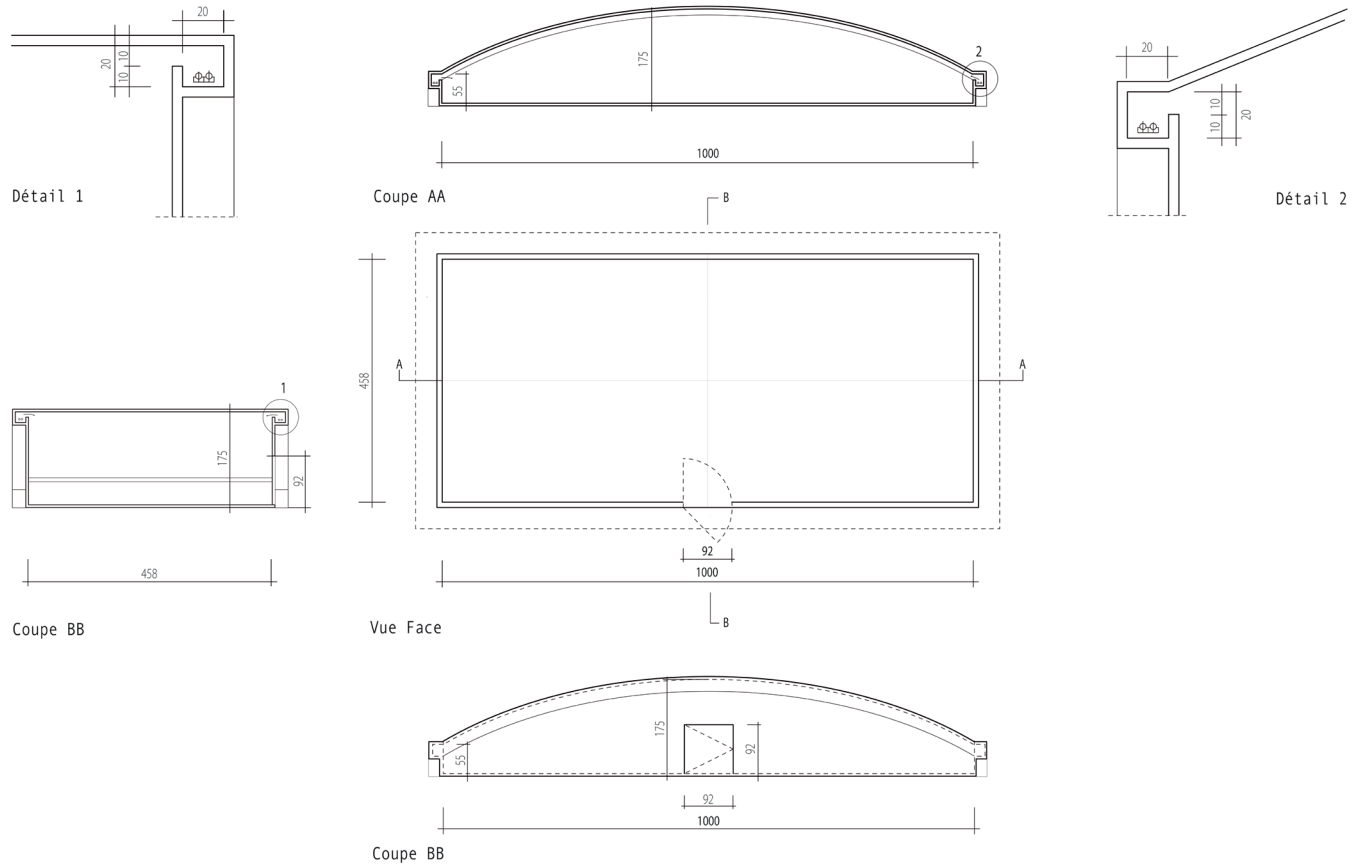

INITIATION ROOM 5

TANIA MOURAUD

Initiation Room n5 - 2/2, (R54), 1992 - 2014, 120,90 x 86,10 cm, edition 1/5
Tirage numérique sur papier Fine Art

Tania Mouraud



Initiation Room n5, (R27), 1992 - 2010, 75,80 x 75,80 x 85 cm, edition 1/5
PMMA, PVC, polycarbonate, peinture acrylique; socle intégré : mélaminé, pieds métal, peinture acrylique

Initiation Room n°5

Installation Caisse des Dépôts et Consignation, Paris
1992

Tania Mouraud

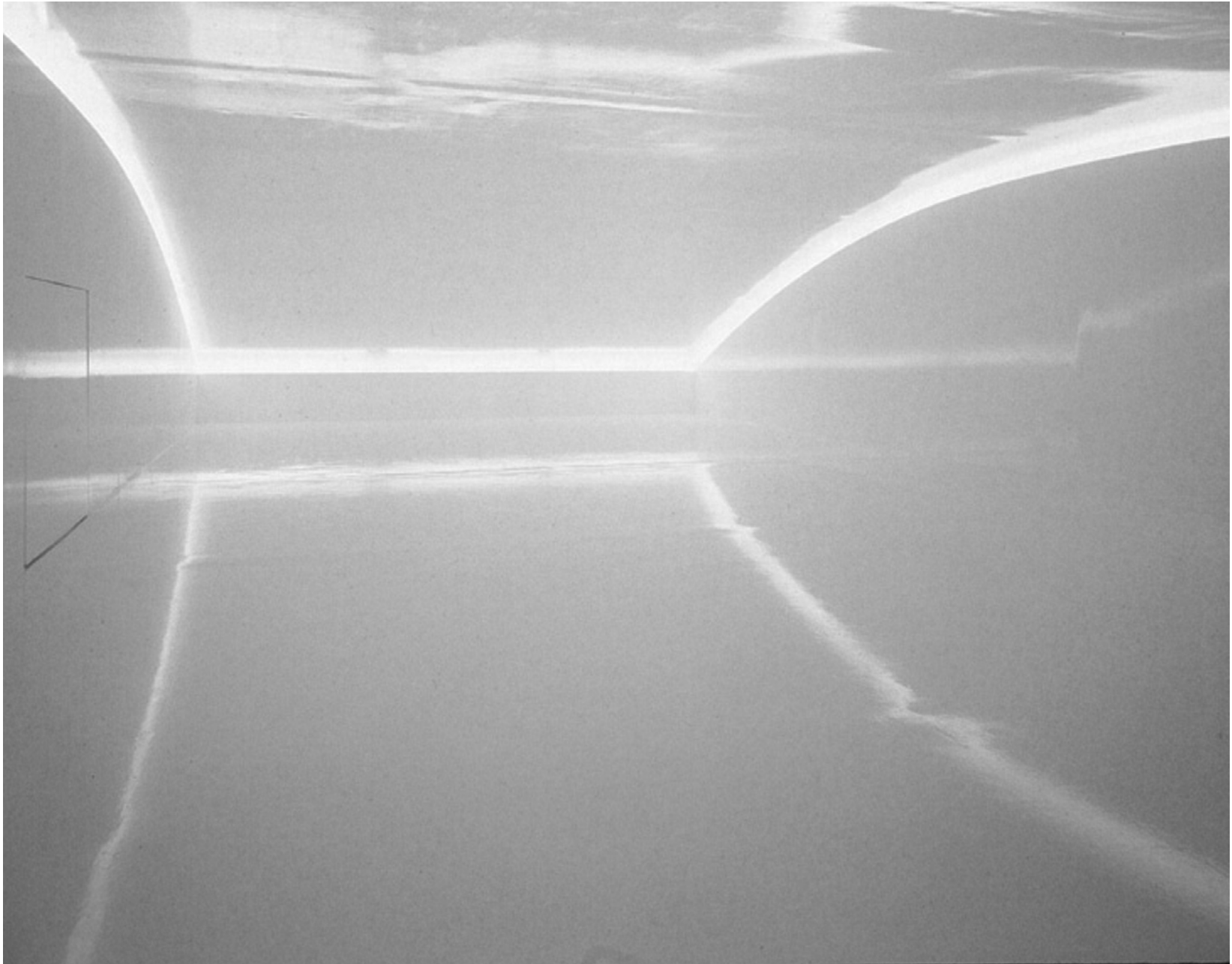

Initiation Room n5, (R15), 1992, installation view Caisse des Dépôts et Consignation, Paris
Bois, laque blanche, lumière, groom métallique

Tania Mouraud

Initiation Room n°6

1997 - 2014

Tania Mouraud

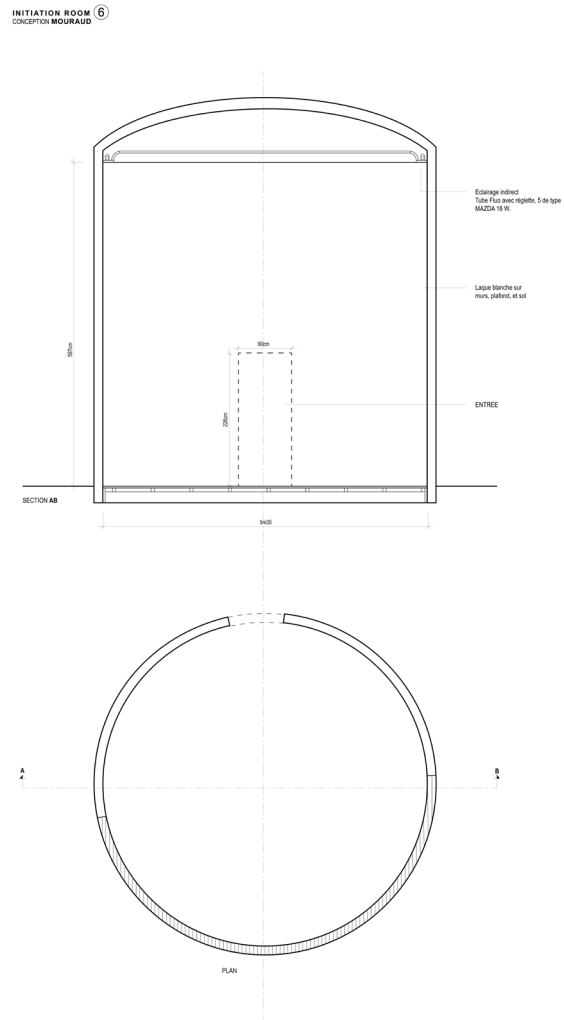

Initiation Room n6, (R70), 1997 - 2014, 86,10 x 120,90 cm, édition 1/5
Tirage numérique sur papier Fine Art

Initiation Room n°6

Installation Musée d'Art Moderne de la Ville de Paris
1997

Tania Mouraud



Initiation Room n6, (R75), 1997, installation view Musée d'Art Moderne de la Ville de Paris
Medium et résine, murs en bois, éclairage néon

Tania Mouraud

Initiation Spaces

1969 - 2014

Initiation Space n°1

1970 - 2014

« C'est un espace à réaliser sur n'importe quelle falaise. La hauteur de l'ouverture sur la vue est de 3 mètres. Le matériau est du béton. Les murs suivent le faisceau mental de l'acte de voir. Le lieu est conçu pour créer une sensation d'immersion visuelle dans la mer. Ayant vécu dans ma jeunesse en Normandie, j'ai souvent joué dans les blockhaus allemands à l'abandon. Je propose ici un blockhaus "détourné", destiné au plaisir de la contemplation de la mer, détaché par la protection du bâtiment d'autres éléments perceptuels perturbants. »

[Tania Mouraud, note manuscrite [en anglais], vers 1970]

"It is a space to be built on any cliff. The high of the opening to the sea is 3 meters. The material is concrete. It follows the mental [beam] of seeing and is conceived in such a way that the sea only is to be seen. Having lived in my youth in Normandy, I have often played in the abandoned blockhaus. I propose herewith a 'détourné' blockhaus, aimed to the enjoyment of the contemplation of the sea, detached by the protection of the building from other disturbing perceptual elements."

[Tania Mouraud, handwritten note, 1970]

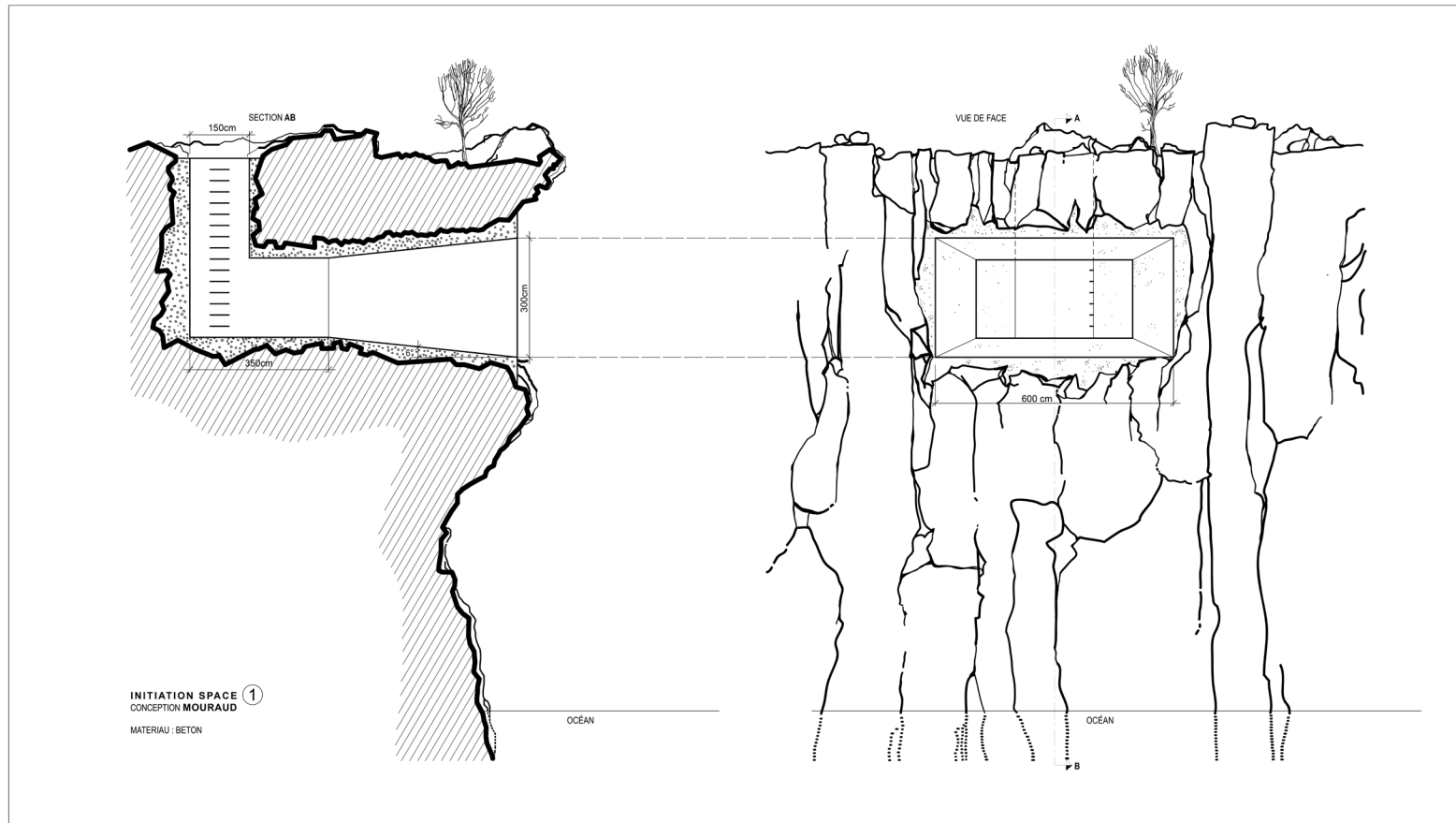

Initiation Space n1, [R56], 1970 - 2014, 118 x 70 cm, edition 1/5
tirage numérique sur papier Fine Art,

Tania Mouraud



Initiation Space n1, (R29), 1970 - 2010. 55 x 60,80 x 166.50 cm, edition 1/5
PMMA, PVC, polycarbonate, peinture acrylique; socle intégré : bois, peinture acrylique

Initiation Space n°2

1970 - 2014

« Cet espace doit être construit en pierre de taille dans la forêt. Lorsque l'on s'assoit au milieu, l'oeil se situe au niveau de la terre. Espace de contemplation proche de la "terre mère", le haut de la tête étant à l'extérieur (la fin du Kundalini), et la hauteur du regard à la limite entre la terre et l'air. J'ai été inspirée par une expérience d'enfance. Jouant dans un bois privé dans la campagne champenoise, j'ai découvert un menhir. Les espaces extérieurs que j'ai conçus sont tous fondés sur cette expérience. Ils doivent être trouvés et utilisés par les promeneurs comme ils le souhaitent et ils devraient évoquer un sens de la spiritualité, un sens du respect, comme si une autre civilisation l'avait laissé comme un témoin d'un voyage spirituel. »

[Tania Mouraud, note manuscrite [en anglais], vers 1970]

"This space is to be build in 'pierre de taille' in the forest. When one sits in the middle the eye is at the level of the earth. Space of contemplation reproducing the mystery of 'Mother Earth' with the tip of the head outside [the end of the Kundalini], the eye sight being at the boarder of earth and air. I was inspired by a childhood experience. Playing in a private wood in the country of Champagne, I discovered a 'menhir'. The outside spaces I conceived are all based on this experience. They are to be found and used by the people just as they wish and they should evoke through a sense of spirituality, a sense of respect, as if another civilisation had left it and be witness of a spiritual voyage."

[Tania Mouraud, handwritten note, 1970]

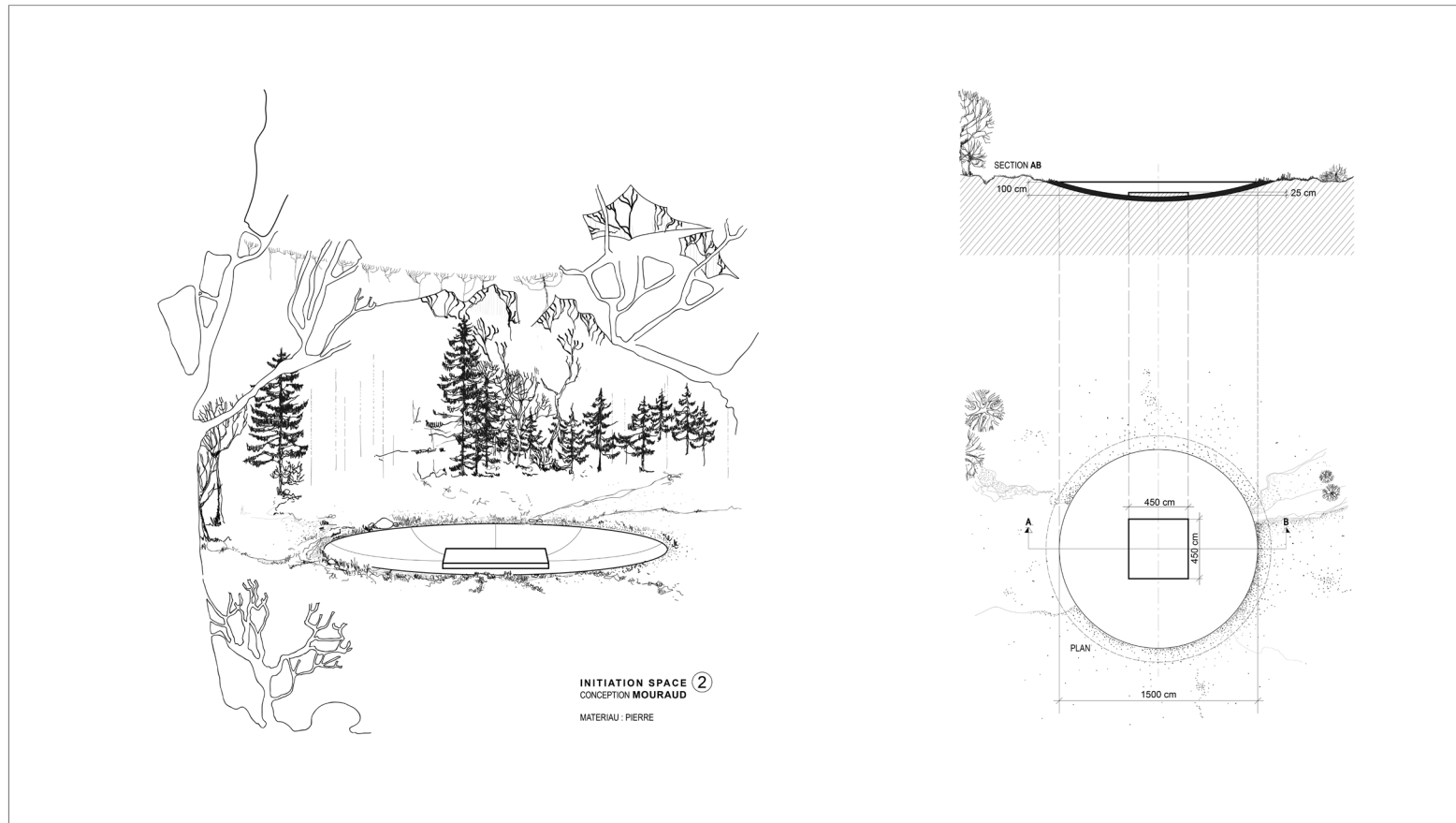

Initiation Space n2, [R58], 2014, 70 x 118 cm, edition 1/5
tirage numérique sur papier Fine Art

Tania Mouraud



Initiation Space n2, (R30), 1970 - 2010, 44,40 x 44,40 x 93,40 cm, edition 1/5
PMMA, PVC, polycarbonate, peinture acrylique ; socle intégré : bois, peinture acrylique

Initiation Space n°3

1970 - 2014

« Un carré de 1,50 x 1,50 mètre réalisé en béton dans la montagne — béton versus roches. La trace d'une civilisation. C'est presque un espace mental : l'intervention est minimale afin d'accroître l'expérience de la beauté du paysage. Il est conçu pour être utilisé assis et essayer de se dissoudre dans l'immensité de l'espace environnant. »

[Tania Mouraud, note manuscrite [en anglais], vers 1970]

"It is a square 1.50 x 1.50 meters made of concrete in the mountain – concrete versus rocks. The trace of a civilisation. It is nearly a mental space. The intervention is minimal so as to entrance the experience of the beauty of the scenery. It is to be used sitted and try to dissolve in the greatness of the surrounding space."

[Tania Mouraud, handwritten note, 1970]

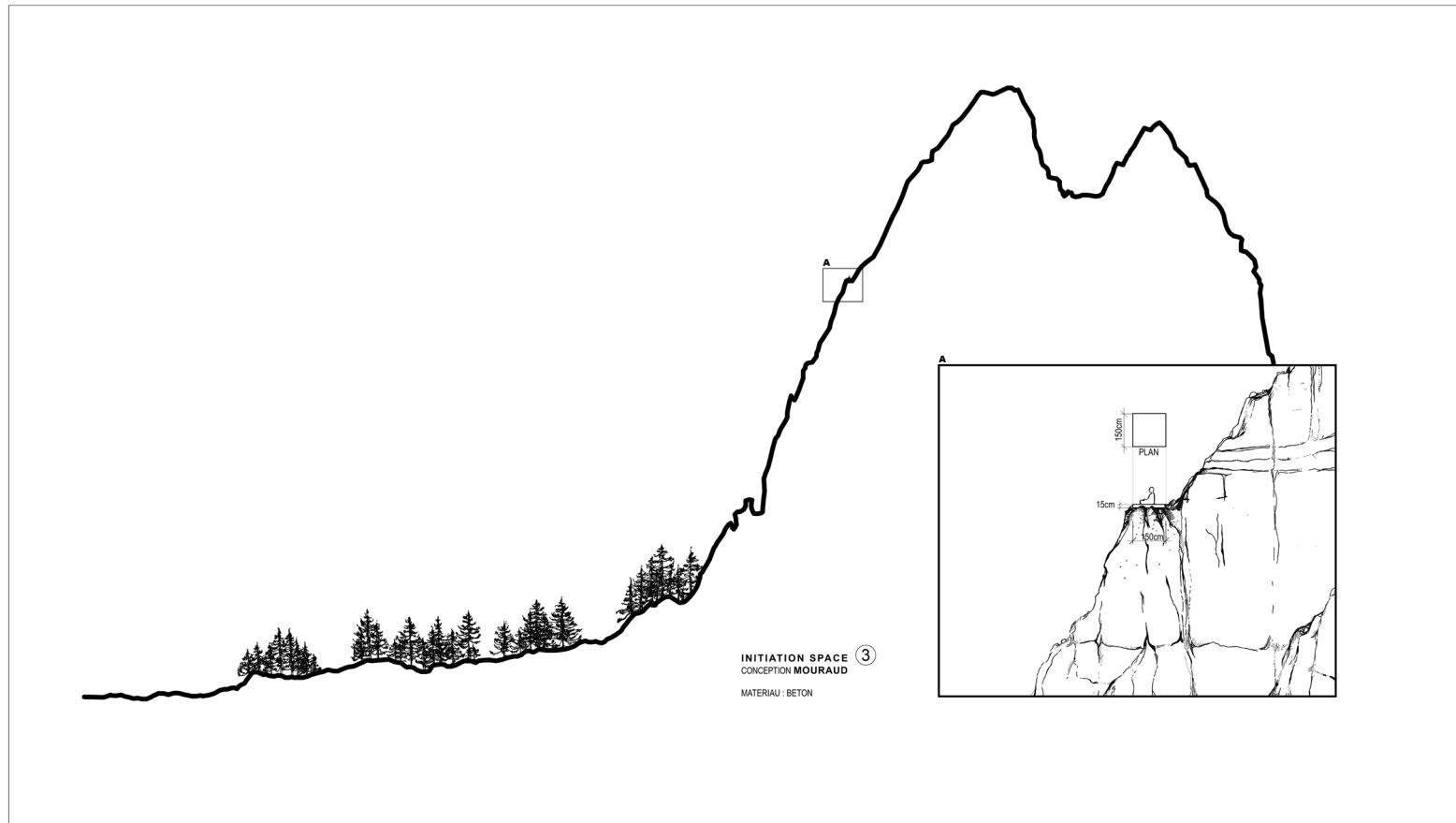

Initiation Space n3, [R60], 1970 - 2014, 70 x 118 cm, edition 1/5
Tirage numérique sur papier Fine Art

Initiation Space n°5

2013 - 2014

Au centre d'une plateforme carrée, une assise épurée évoquant un long galet poli invite le spectateur à s'asseoir face au paysage. Idéalement, il pourra s'installer les jambes croisées dans la posture du lotus typique de Bouddha, sur cette transposition en dur du siège traditionnel de la méditation zen : un épais coussin rond (le zafu) posé sur un coussin carré plat (le zabuton). Pensé plus de quarante ans après les « INITIATION SPACES », toujours restés à l'état de plan, ce projet, entre sculpture à contempler et invitation à la méditation, ramène l'espace d'initiation à sa condition essentielle : l'introspection. Il a été pensé par l'artiste pour des espaces naturels.

At the centre of a square platform, a streamlined seat evoking a long polished pebble invites the visitor to sit down facing the landscape. Ideally, the visitor could sit with crossed legs in the lotus position typical of Buddhism, on this hard transposition of the traditional seat used in Zen meditation: a thick round cushion (zafu) placed on a flat square cushion (zabuton). Conceived forty years after her "INITIATION SPACES", this project, which remained in the planning stage, lies somewhere between a sculpture to be contemplated and an invitation to meditate, and brings the initiation space back to its primary component: introspection. It was designed by the artist for use in natural surroundings.

Tania Mouraud

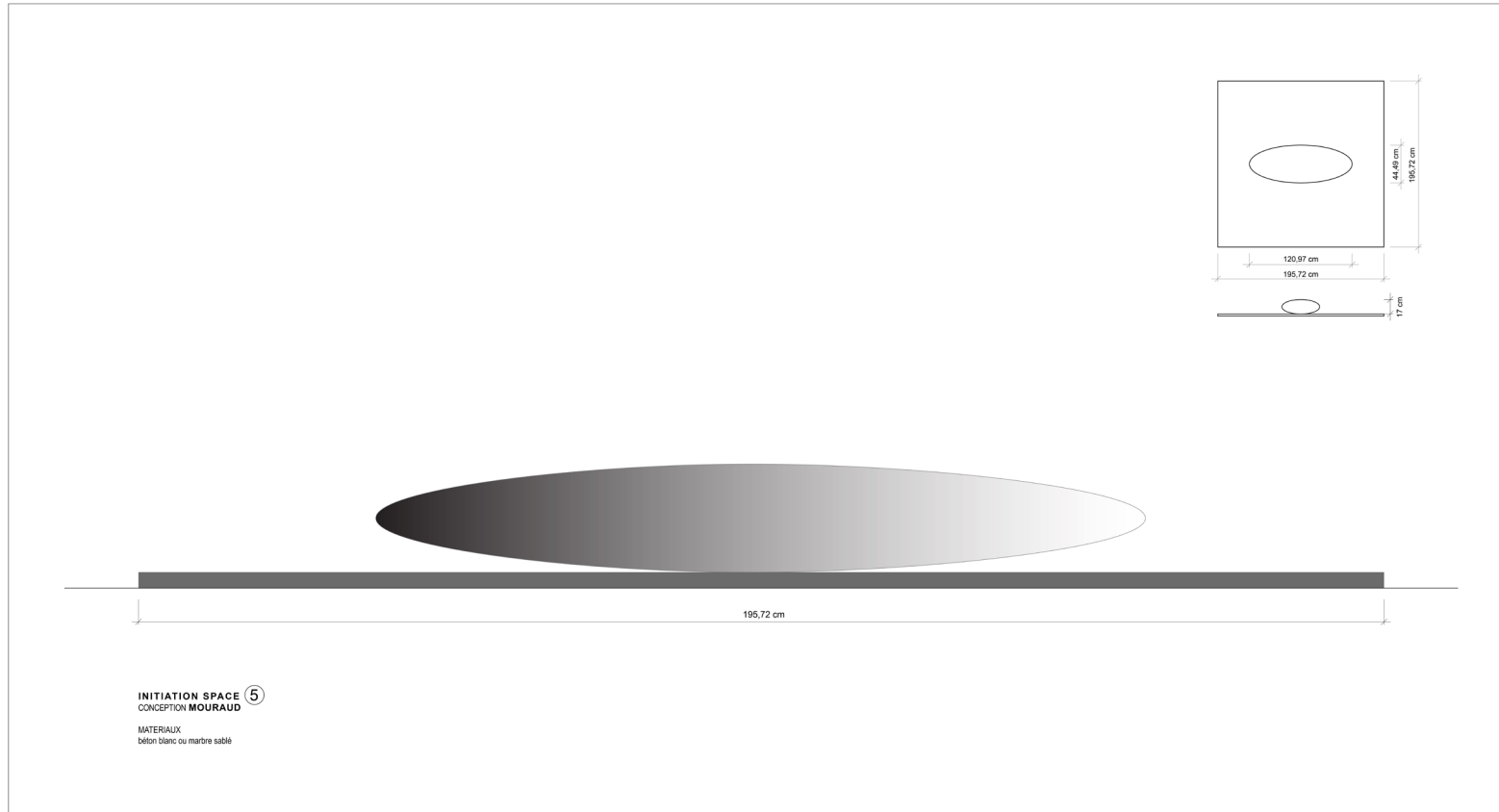

Initiation Space n5, [R38], 1969 - 2014, 126 x 72 cm, edition 1/5
Tirage numérique sur papier Fine Art

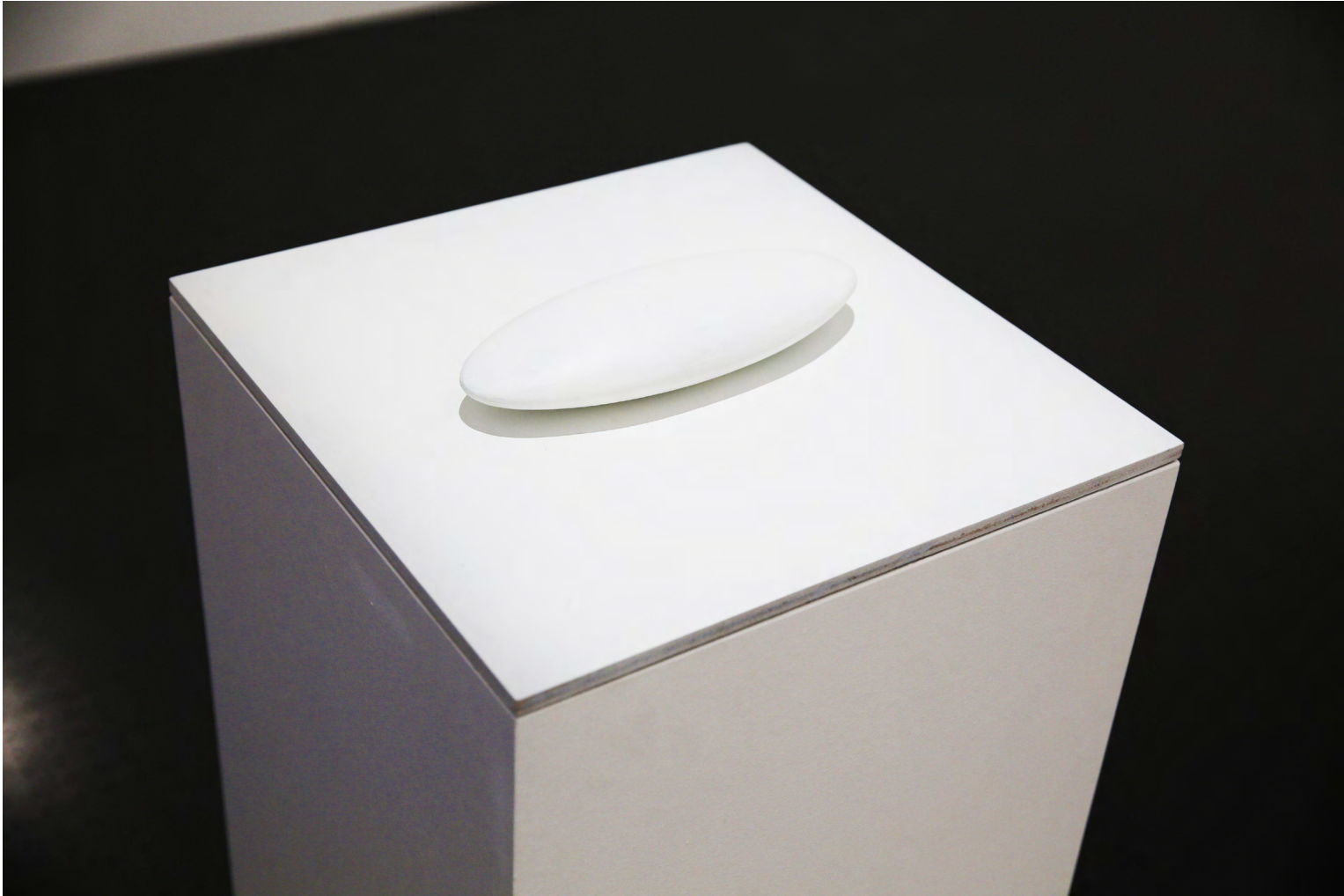

Initiation Space n5, (R39), 2013 - 2015, 40,20 x 40,20 x 95 cm, édition 1/5
Médium et peinture acrylique

Initiation Space n°5

Installation Centre Pompidou-Metz
2015

Tania Mouraud



Initiation Space n5, (R40), 2015, installation view Centre Pompidou-Metz
Béton fibré

Tania Mouraud

Close To It All

1970 - 2014

Tania Mouraud

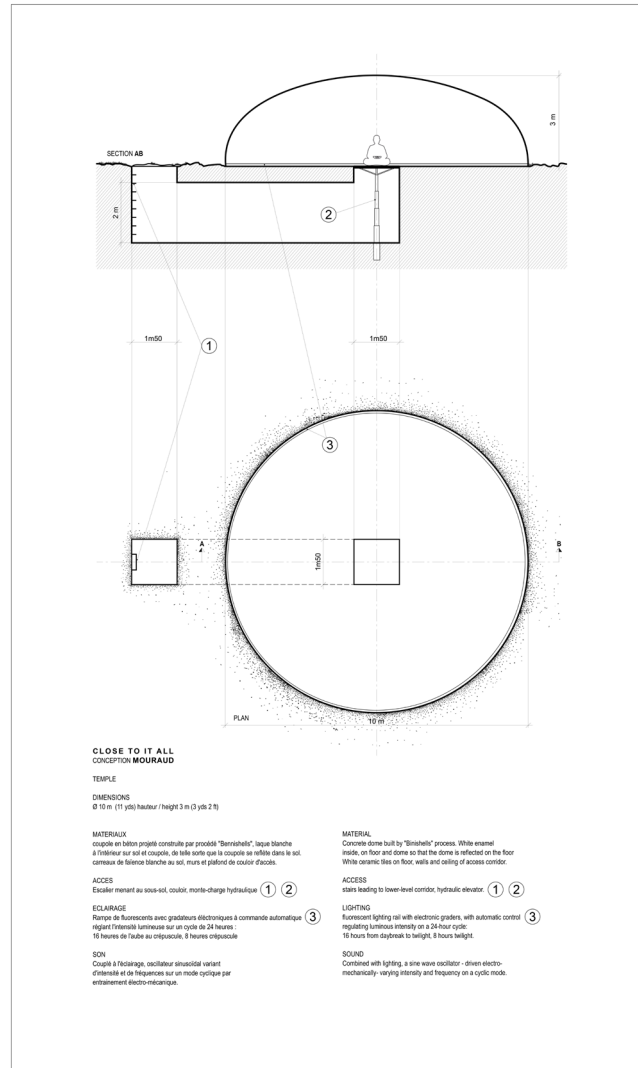

Close to it all, (R71), 1970 - 2014, 72 x 114 cm (framed), edition 1/5
 Tirage numérique sur papier Fine Art

Tania Mouraud



Close to it all, (R31), 1969 - 2010, 75,80 x 75,80 x 88,50 cm, edition 1/5
PMMA, PVC, polycarbonate, peinture acrylique; socle intégré : mélaminé, pieds métal, peinture acrylique

Tania Mouraud

Crying Song

1969 - 2014

Tania Mouraud

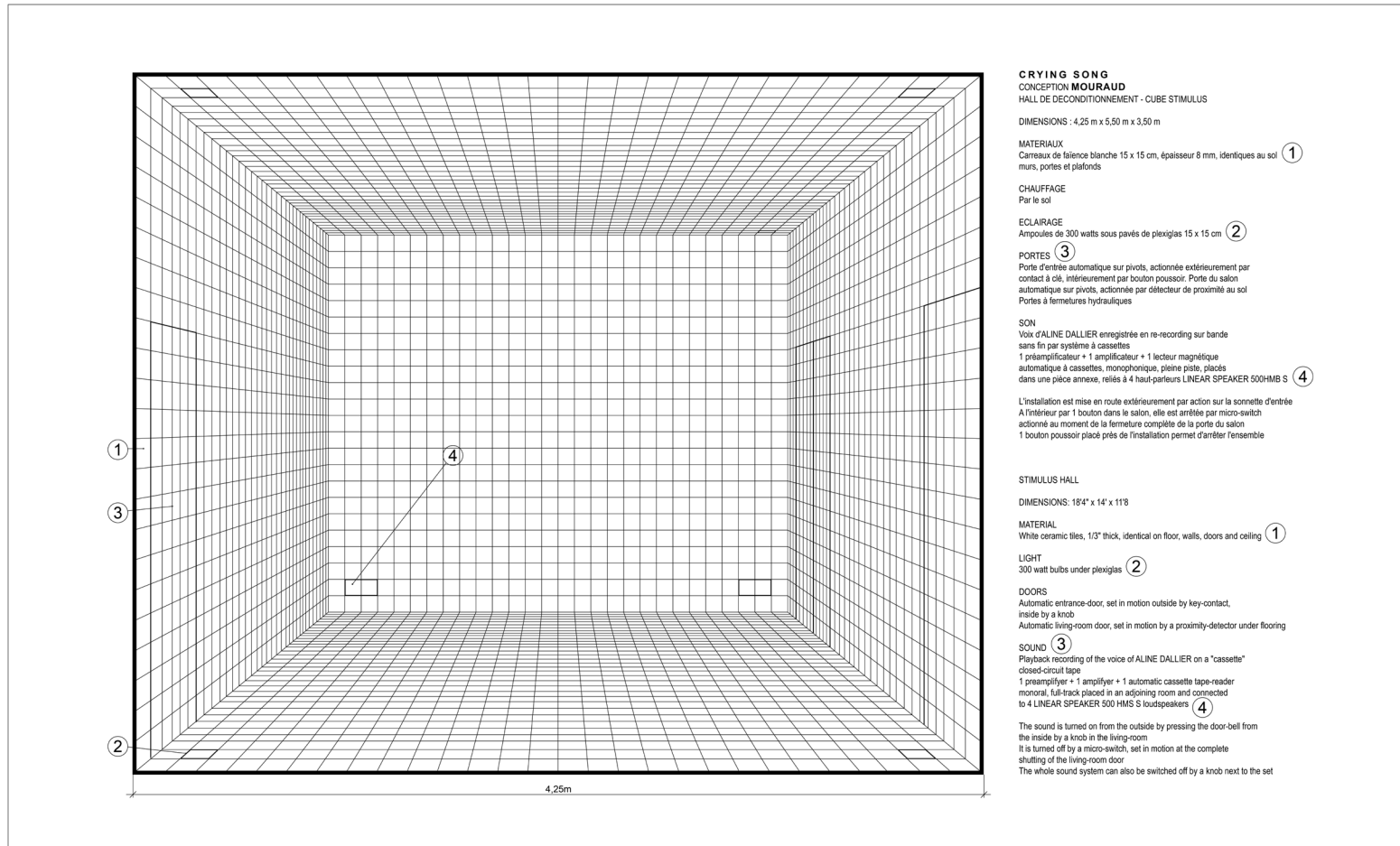

Crying Song, [R44], 1969 - 2014, 114 x 72 cm (framed), edition 1/5
 Tirage numérique sur papier Fine Art

Tania Mouraud

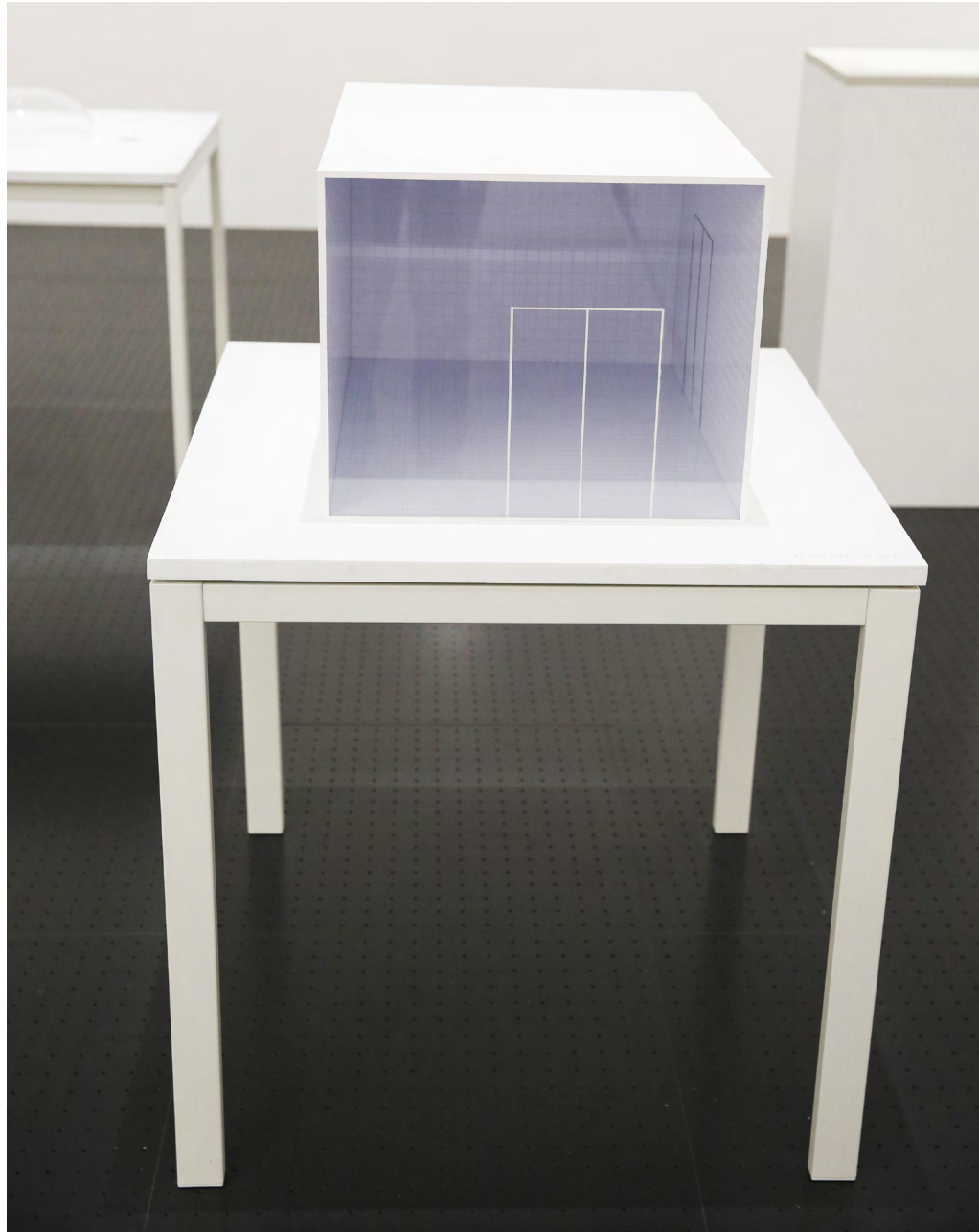

Crying Song (R18), 1969 - 2011. 75,80 x 75,80 x 109,50 cm, edition 1/5
PMMA, PVC, polycarbonate, peinture acrylique; socle intégré : mélaminé, pieds métal, peinture acrylique

Infini au Carré

1967 - 2015

Entre l'écran et le retable, Infini au carré ménage un vide parfait, propice à la projection mentale. Transposant les proportions et la verticalité du corps humain, le parallélépipède de Totémisation érige une stèle offerte à la contemplation. Rétrospectivement baptisées Mur de méditation et Tour de méditation, les deux oeuvres annoncent les « chambres de méditation », auxquelles Tania Mouraud travaille dès 1969, et incarnent le renouveau formel et spirituel de son parcours. Présentées pour la toute première fois au sein d'une institution muséale, elles sont spécialement réactivées pour l'occasion.

Between the screen and the altar piece, Infini au carré maintains a perfect void, suitable to mental projection. Transposing the proportions and verticality of the human body, the parallelepiped that forms Totémisation is like an erect stele to be contemplated. Later renamed Mur de méditation and Tour de méditation [Meditation Wall and Mediation Tower], these two works herald the "Meditation Rooms" that Tania Mouraud works on from 1969, and embody the formal and spiritual revival that next shaped her career. Presented for the first time in a museum, these works are being reinstated especially for this occasion.

Tania Mouraud

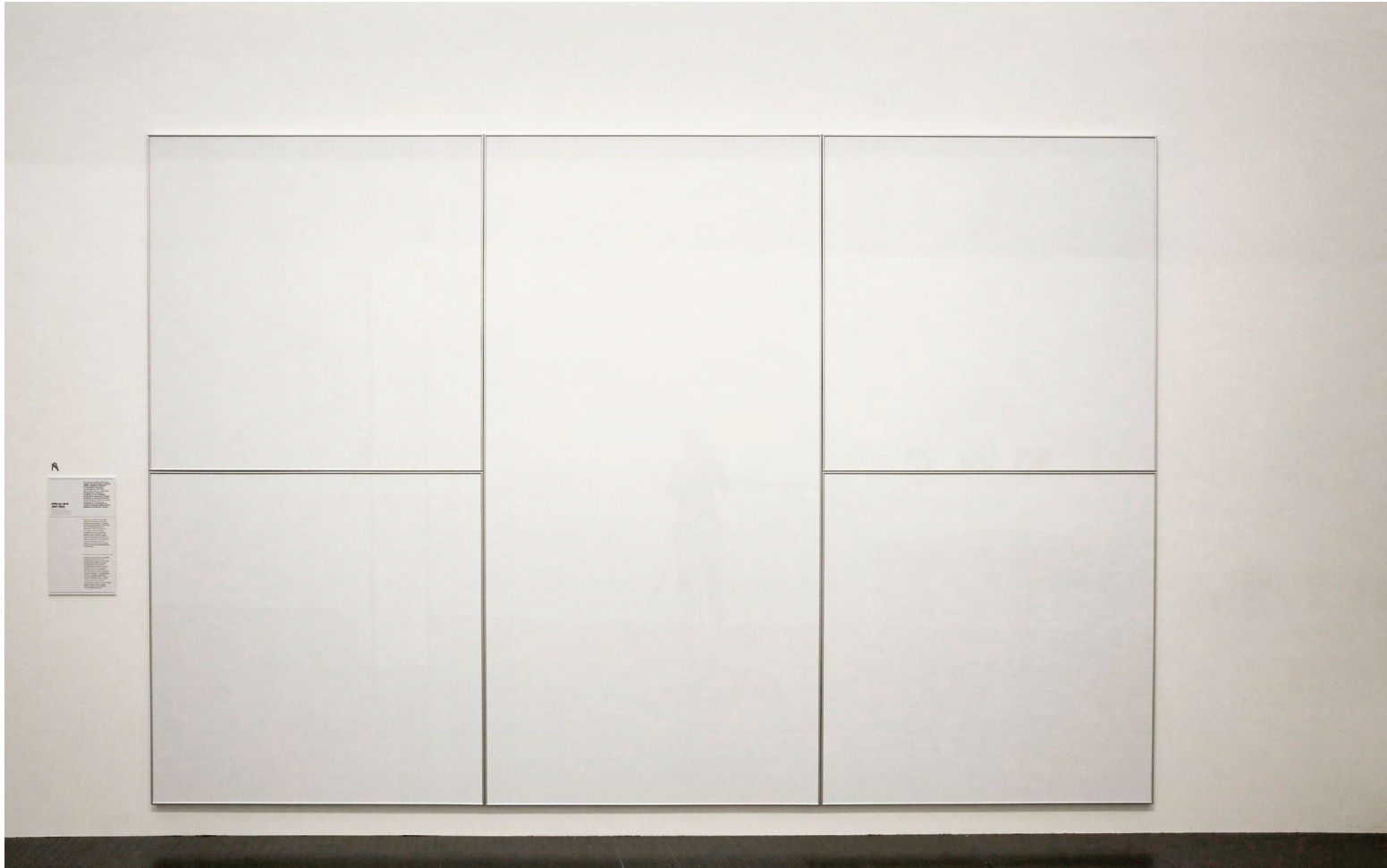

Infini au carré, (R52), 1967 - 2015, 360 x 240 cm, pièce unique
Dibond, cornière et châssis métalliques

One More Night

1969 - 2014

ONE MORE NIGHT est la re-cr ation de la toute premi re chambre de m ditation r alis e par Tania Mouraud   la galerie Rive Droite en 1970. Gradin recouvert d'un blanc immacul , la pi ce accueille en son coeur une fosse aux dimensions du corps de l'artiste, qui d clare : « Je me construis un monde o  je pourrais mourir en paix. » Propice, par son  pure,   l'introspection, la chambre est con ue comme un environnement « psychosensoriel », et diffuse une fr quence sonore planante. Le travail de composition et de spatialisation sonore avait initialement  t  confi    Eliane Radigue. « J'ai con u cet espace comme un lieu de repos physique et psychologique. La fr quence continue de 200 Hz qui varie en fonction des mouvements et de la respiration aide l'utilisateur du lieu   se laisser aller dans cet espace inspir  des traditions mystiques (ziggurat) et figure le passage   un autre plan de conscience. » [Tania Mouraud, note manuscrite, 1969,r vis e en 2014]

ONE MORE NIGHT is a re-creation of the very first meditation room set up by Tania Mouraud at Galerie Rive Droite in 1970. Steps covered in immaculate white, the work contains a pit in its centre that corresponds to the measurements of the artist's body. She declared: "I am building a world where I could die in peace". Its pure lines favour introspection; the room is designed as a "psychosensorial" environment, and a hypnotic sound frequency is broadcast. The composition and sound spatialisation work was initially entrusted to Eliane Radigue. "I designed this space as a rest area for the mind and body. The continuous Frequency of 200 Hz, which varies in function of movement and breathing, helps the user to let go in this space which was inspired by mystical traditions (Ziggurat) and represents the passage to another level of consciousness." [Tania Mouraud handwritten, 1969, revised in 2014]

Tania Mouraud

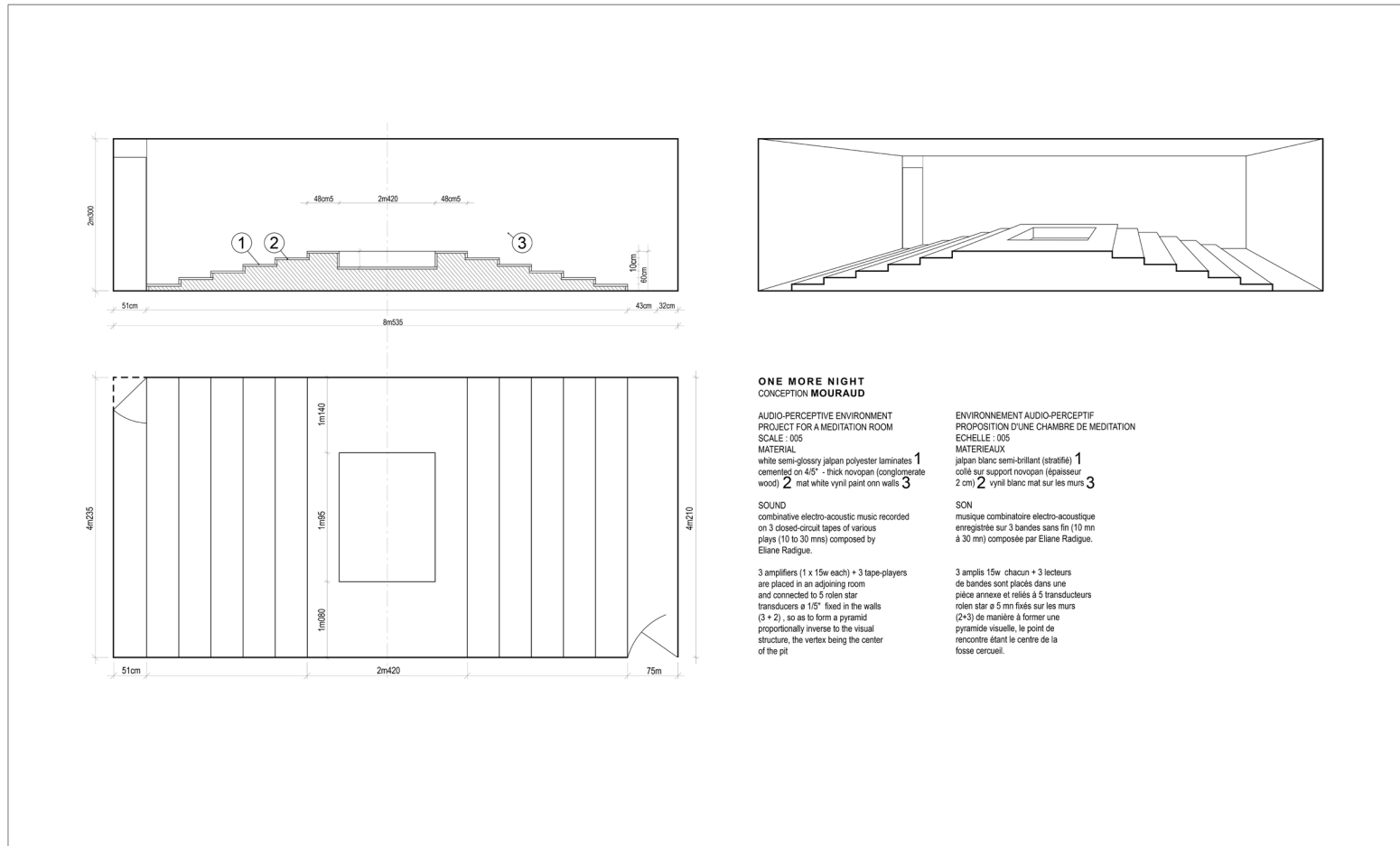

One More Night, [R64], 1969 - 2014, 114 x 72 cm (framed), edition 1/5
Tirage numérique sur papier Fine Art

Tania Mouraud



One More Night, (R67), 1969 - 2010, 75 x 175 cm, édition 2/5

PMMA, PVC, polycarbonate, peinture acrylique; socle intégré : mélaminé, pieds métal, peinture acrylique

Tania Mouraud

One More Night

Installation Galerie Rive Droite, Paris
1970

Tania Mouraud



One More Night, (R6), 1970, installation view Galerie Rive Droite, Paris
Medium et résine, murs en bois, éclairage néon et enceintes

Tania Mouraud

One More Night

Installation Centre Pompidou-Metz
2015

Tania Mouraud



One More Night, (R6), 2014, installation view Centre Pompidou-Metz
Medium et résine, murs en bois, éclairage néon et enceintes

Off Limits

1970 - 2014

« Le son diffusé par “Rolen Star” se sert de la surface portante et la fait vibrer. Il agit sur l’espace et cette action peut être visualisée, introduisant un instant de doute sur la véracité des informations perceptuelles. Il s’agit d’un lieu de passage, couloir, où à l’activité physique de la marche correspond une “respiration” vibratoire des murs. »

[Tania Mouraud, note manuscrite, 1968]

“The sound broadcast through ‘Rolen Star’ uses the lifting surface, making it vibrate. It effects the space and this action can be visualised, introducing a moment of doubt on the trustworthiness of the perceptual information. This is a passage, corridor, where the physical activity of walking corresponds to the vibrational ‘breathing’ of the walls.”

[Tania Mouraud, handwritten note, 1968]

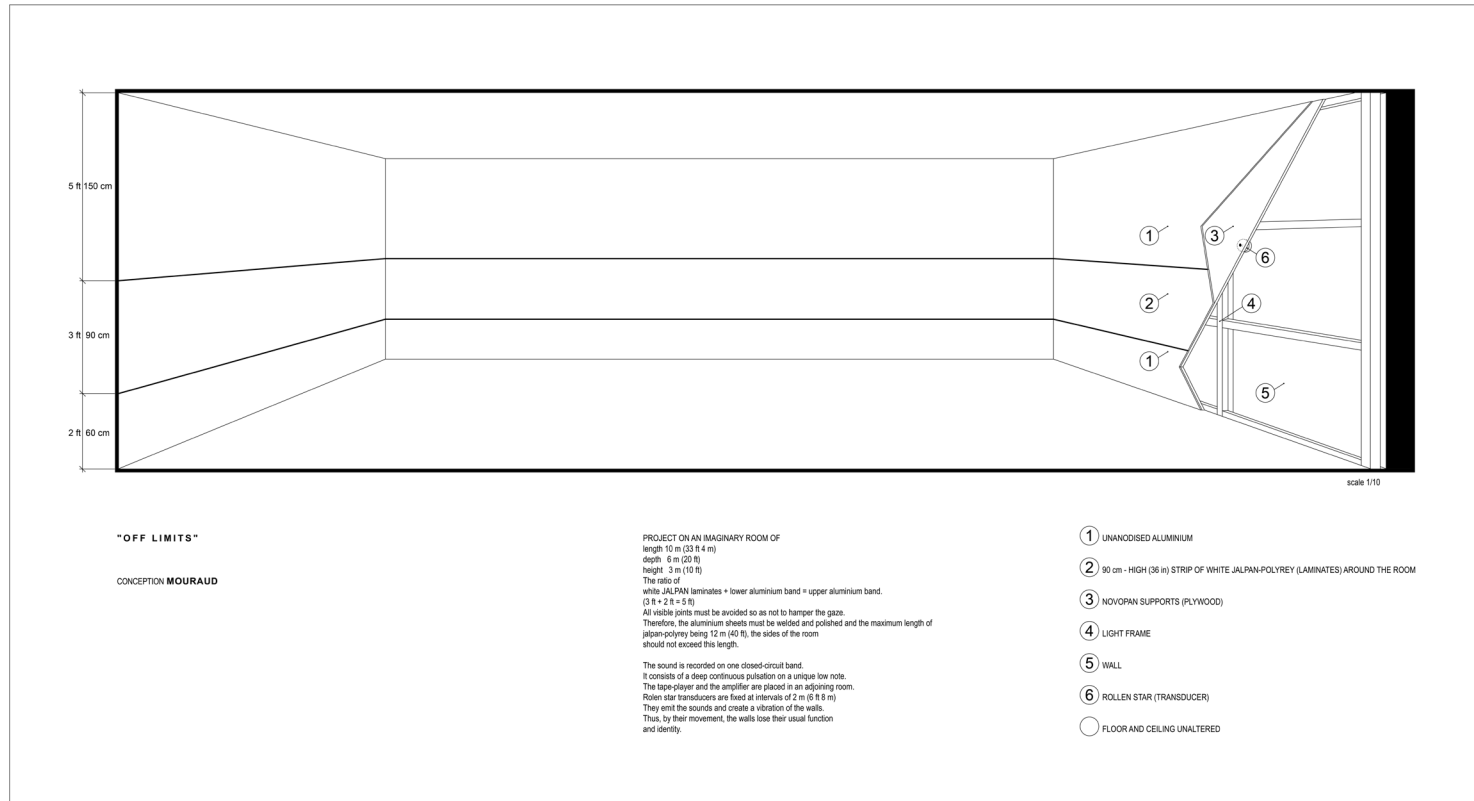

Off limits, (R63), 1970 - 2014, 126 x 72 cm (framed), edition 1/5
Tirage numérique sur papier Fine Art

Tania Mouraud



Off limits (R28), 1969 - 2011. 75,80 x 75,80 x 92,50 cm, edition 1/5
PMMA, PVC, polycarbonate, peinture acrylique; socle intégré : mélaminé, pieds métal, peinture acrylique

Totémisation

1968 - 2015

« Champ visuel transcrit dans l'image corporelle. Basée sur le fait que les limites du champ visuel transcrites dans le schéma corporel s'étendent des sourcils à la taille, l'idée était de produire un volume qui rétablisse physiquement parfaitement l'équilibre et soit une projection matérialisée du schéma corporel, représentation "abstraite" perceptuelle du concept de l'espace. Cette sculpture a donc été conçue pour des personnes relativement minces mesurant entre 1,55 et 1,75 m. La représentation corporelle du champ visuel mesurant dans ces cas-là 52 cm, soit environ un tiers du corps. »

[Tania Mouraud, note manuscrite, 1968]

"Visual field transcribed in the bodily image. The limits of the visual field transcribed in the bodily scheme range from the eyelashes to the waist. Based on this, the idea was to produce a volume that physically perfectly re-established balance and which was a materialised projection of the bodily scheme, 'abstract' perceptual representation of the concept of space. This sculpture was thus created for relatively thin people measuring between 1.55 and 1.75 m [approx. 5'1" and 5'9"]. Bodily representation of the visual field measuring in these cases 52 cm [approx. 1'8"], or approximately a third of the body."

[Tania Mouraud, handwritten note, 1968]

Tania Mouraud



Infini au carré, (R76), 1967 - 2015, 360 x 240 cm, pièce unique
Dibond et châssis métalliques

We used to know

1970 - 2014

« Dans une pièce se trouve une tour en acier (100 x 100 x 210 cm), éclairée et chauffée à 45 degrés par des spots de cinéma. De la tour sortent des ultra- et infrasons. Ceux-ci ont les caractéristiques suivantes : les ultrasons s'entendent de loin, comme une musique relativement agréable et aiguë ; de près, ils sont inaudibles et provoquent des effets psychologiques extrêmement désagréables; par contre, les infrasons sont noyés de loin et deviennent plus audibles de près. Le spectateur qui entrera dans la galerie sera agressé par une luminosité intense, une chaleur torride et une sensation d'angoisse totale et irrémédiable, causée par les ultrasons. Tout cela pour qu'il n'ait qu'une envie : ne pas s'approcher de la tour. Ne pas entrer dans la galerie. Ne pas violer le sanctuaire. La pièce et la tour sont TABOU. »

[Tania Mouraud, tapuscrit, 1970]

"A stainless steel tower (100 x 100 x 210 cm) stands in a room, lit and heated to 45 degrees using flood lights. Ultra and infrasounds emanate from the tower. They have the following characteristics: ultrasounds can be heard from afar, as high-pitched, relatively pleasing music; close up, they are inaudible and provoke extremely unpleasant psychological effects; infrasounds on the other hand are drowned out from afar and become more audible close up. The visitor who enters the gallery is attacked by intense light, sweltering heat and engulfed in a feeling of inexorable anxiety, caused by the ultrasounds. And therefore wants only one thing: not to go near the tower. Not to enter the gallery. Not to violate the sanctuary. The room and the tower are TABOO."

[Tania Mouraud, typescript, 1970]

Tania Mouraud

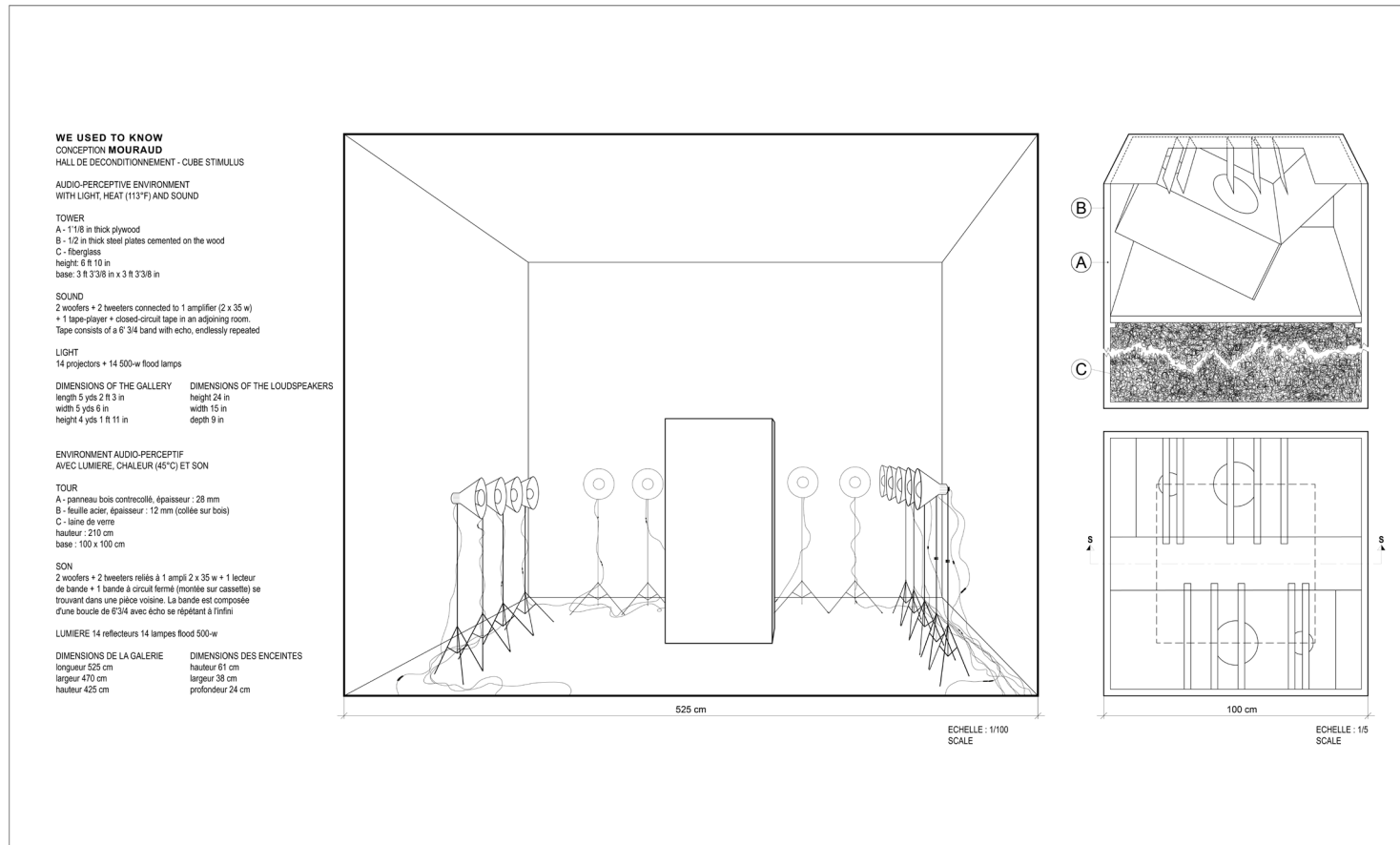

We used to know, (R66), 1970 - 2014, 114 x 72 cm (framed), edition 1/5
 Tirage numérique sur papier Fine Art

Tania Mouraud

We Used To Know

Installation Centro Apollinaire, Milan
1970

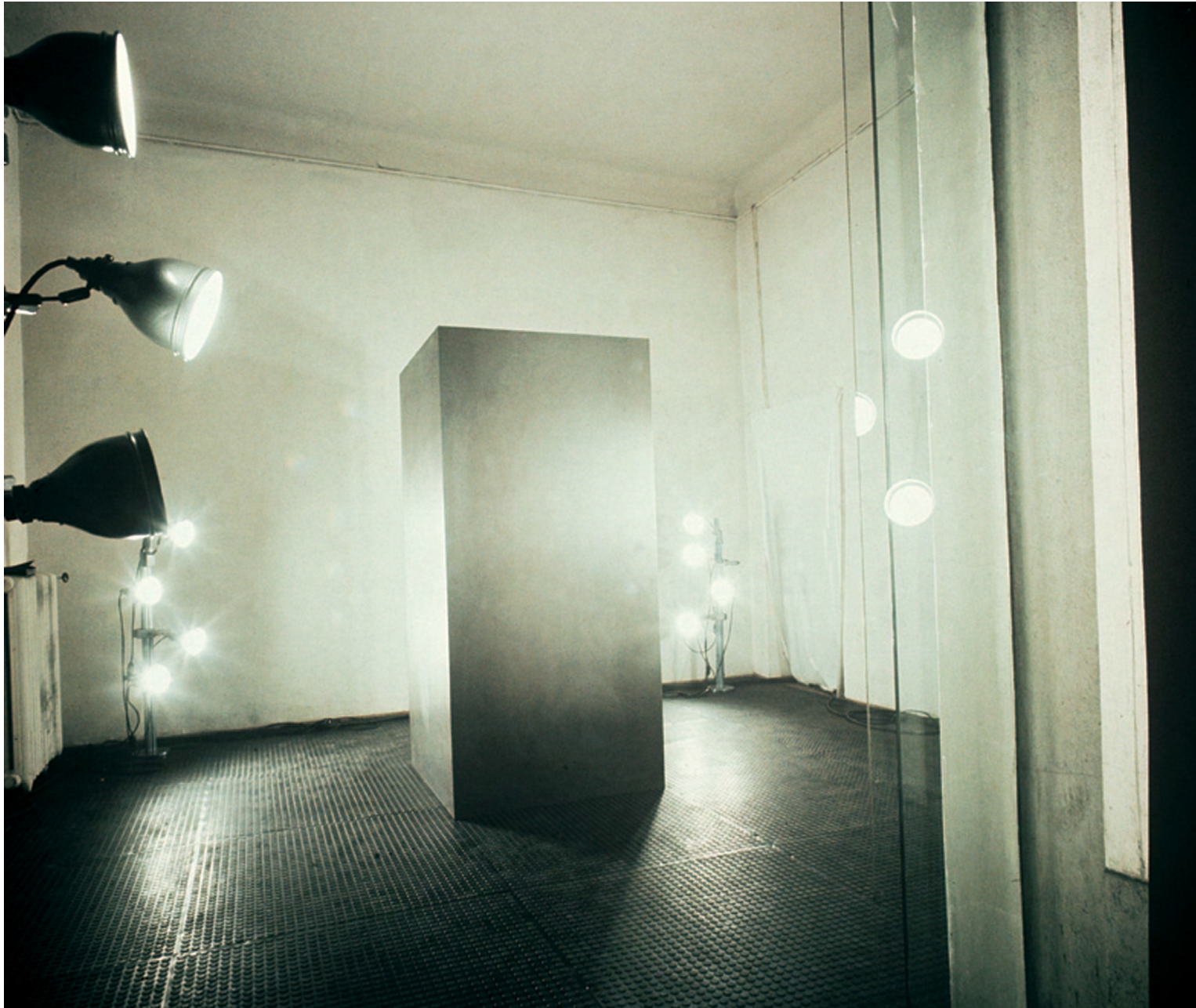

We used to know (R4), 1970, installation view Centro Appolinaire, Milan
Bois, métal, laine de verre lumière chaleur (45°) et son

